

Дозирующие насосы DMP

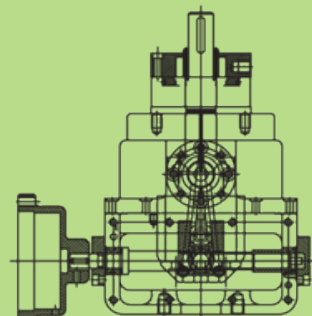

Введение

Гидравлические насосы DMP аксиально поршневого типа с переменной производительностью, ручной регулировкой и двойным сальниковым уплотнением предназначены для точного дозирования высоковязких компонентов сырья в установках по переработке пенополиуретана.

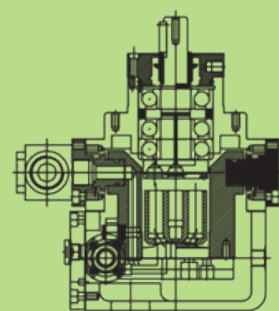

Особенности

- Высокая точность дозирования и отличная повторяемость результатов
- Рабочее давление до 250 бар
- Очень низкая пульсация потока
- Бесшумная работа
- Доступность оптимальных рабочих объемов
- Низкое давление всасывания даже для высоковязкого сырья
- Взаимозаменяемость с насосами A2VK Rexroth
- Ручное управление маховиком с счетом по удобной шкале
- Наличие тяг для подключения гидравлического или пневматического управления производительностью

СПЕЦИФИКАЦИЯ

Тип		DMP 6	DMP 12	DMP 28	DMP 55	DMP 107	
Максимальный рабочий объем на оборот		cm ³	5.8	11.6	28.1	54.8	107
Поток В открытом контуре (с вязкостью сырья $V = 36 \text{mm}^2/\text{s}$)	n = 735rpm	l/min	4.4	8.3	20	39	76
	n = 970rpm	l/min	5.8	10.9	26	51	100
	n = 1,450rpm	l/min	8.7	16.3	39	77	150
Мощность при давлении 220 бар	n = 735rpm	kW	1.4	3	7.2	14	27.3
	n = 970rpm	kW	1.8	3.9	9.3	18.3	35.9
	n = 1,450rpm	kW	2.8	5.9	14	27.6	53.9

НАПРАВЛЕНИЕ ПОТОКА

Направление поворота	Вращение по часовой стрелке	направление рабочего контура	Вращение против часовой стрелки	направление рабочего контура
часоовая стрелка	S to A	B to A B подключен	S to A	A to B A подключен

ДИАПАЗОН РАБОЧИХ ДАВЛЕНИЙ – сторона входа

ОТКРЫТЫЙ КОНТУР : Абсолютное преддавление 1~3 бар на порте S
 ЗАКРЫТЫЙ КОНТУР : Суммарное давление в точках А и В до 250 бар
 (315 бар кратковременно), присоединение дренажа к порту Т

ДИАПАЗОН РАБОЧИХ ДАВЛЕНИЙ - сторона выхода

Двление на портах А и В
 Нрмальное ----- Pn = 250 bar
 Пиковое ----- Pmax = 315 bar
 (DIN 24312)

Регулировка производительности

Регулировка производительности осуществляется поворотом маховика.

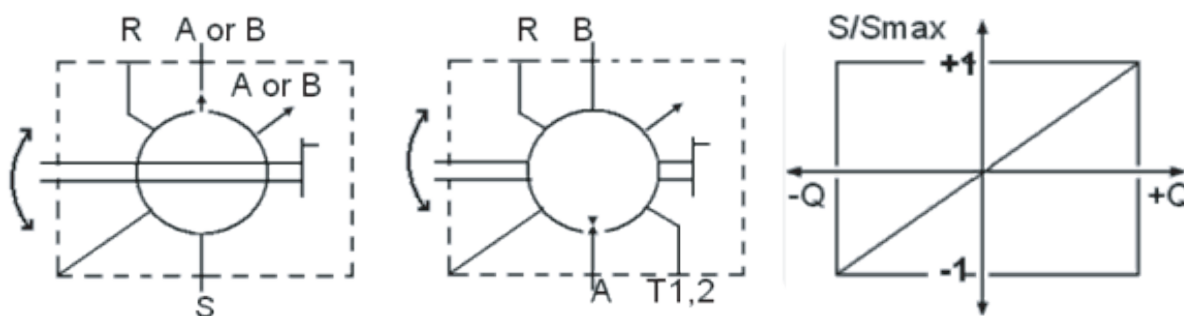

Спецификация		DMP12	DMP28	DMP55	DMP107
Количество оборотов маховика	Us	10.6	12.7	16	13.4
Максимальное улие на маховике	Kp	7	7	8	12
Масса дозирующего насоса	Kg	11	19	35	64

РАЗМЕРЫ ДОЗИРУЮЩИХ НАСОСОВ (12cc, 28cc, 55cc, 107cc)

DMP 12cc

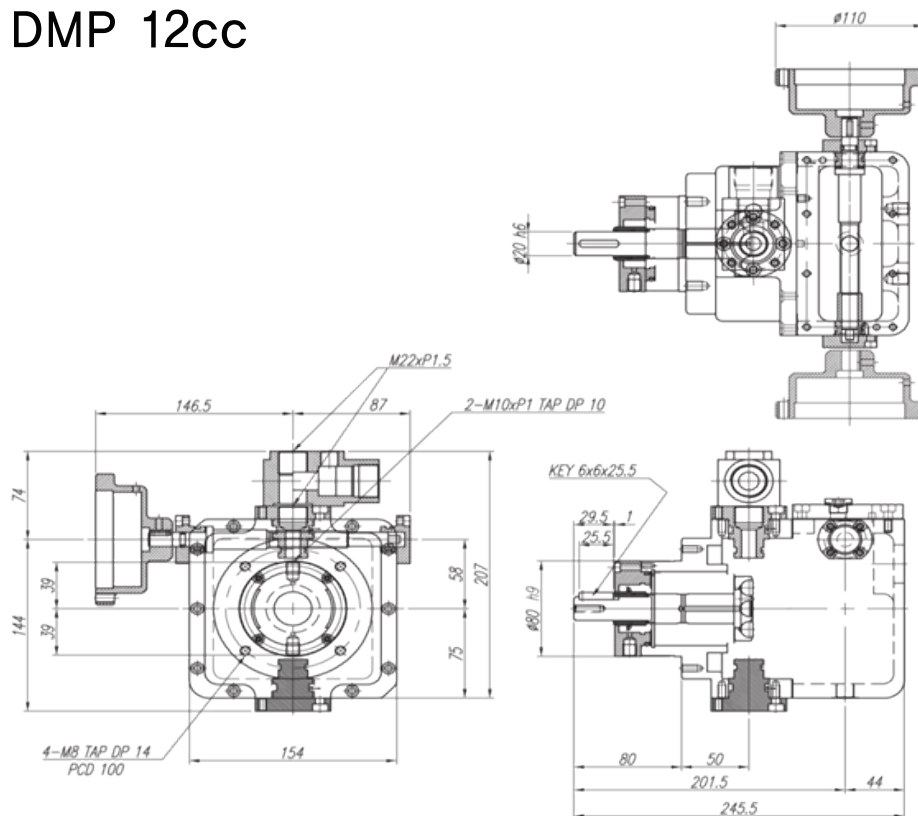

DMP 28cc

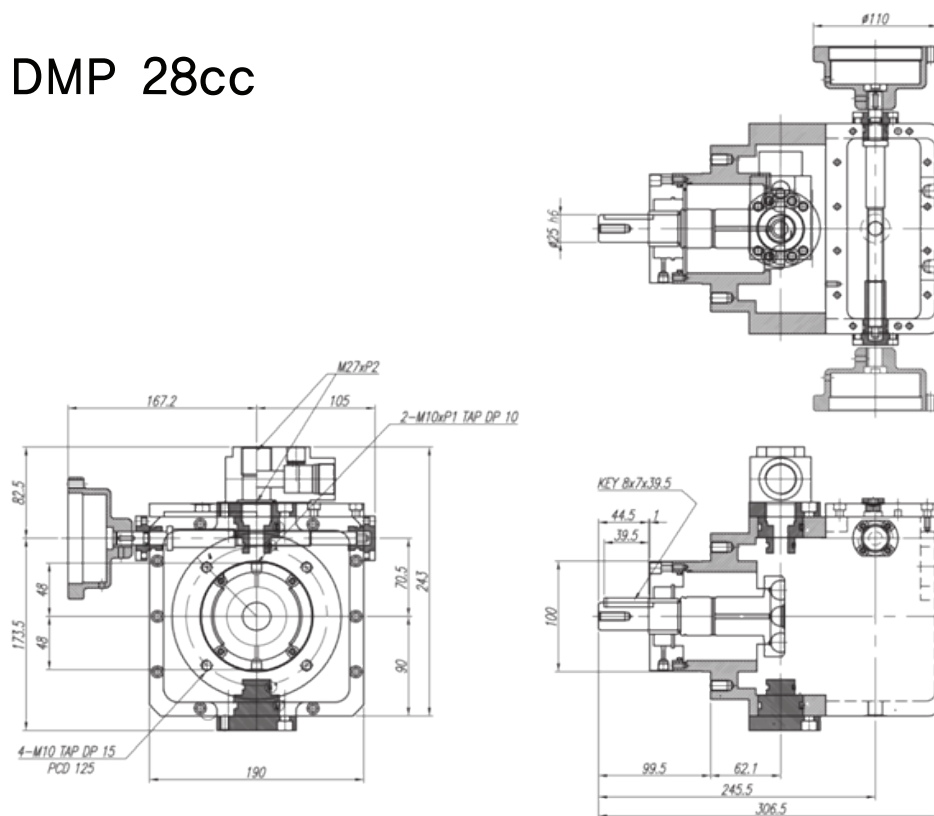

DIMENSIONS OF METERING PUMP (12cc, 28cc, 55cc, 107cc)

DMP 55cc

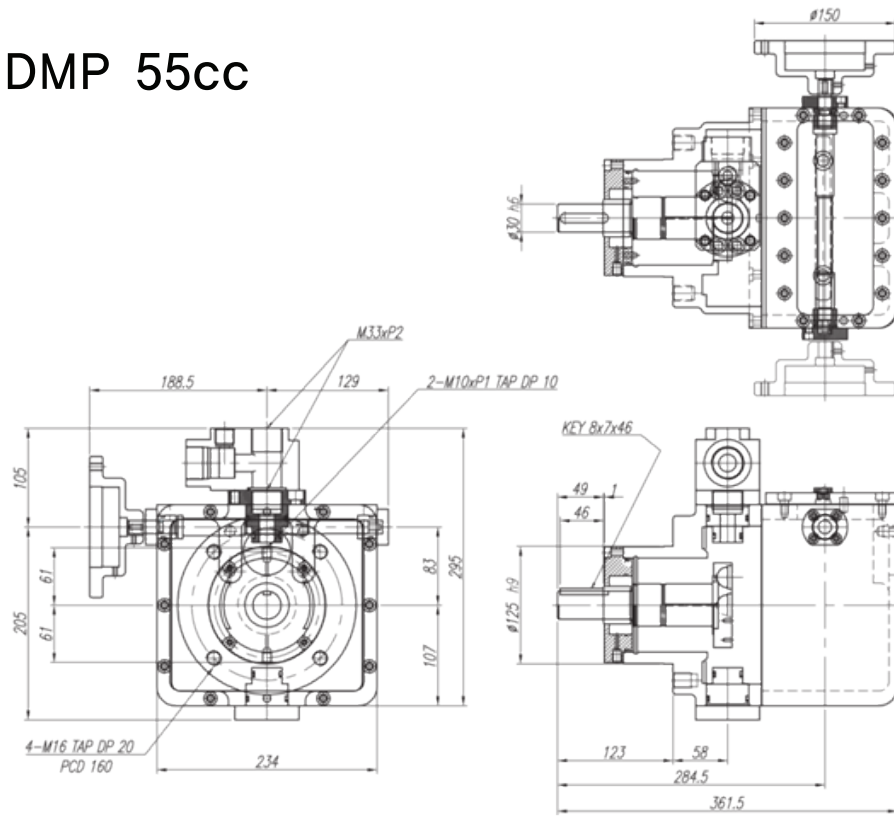

DMP 107cc

